



**CAMPUS
NATIONAL
DES INDUSTRIES
DE LA MER**

Facilitateur d'emplois

CINAV

AU SERVICE DE VOTRE DÉVELOPPEMENT

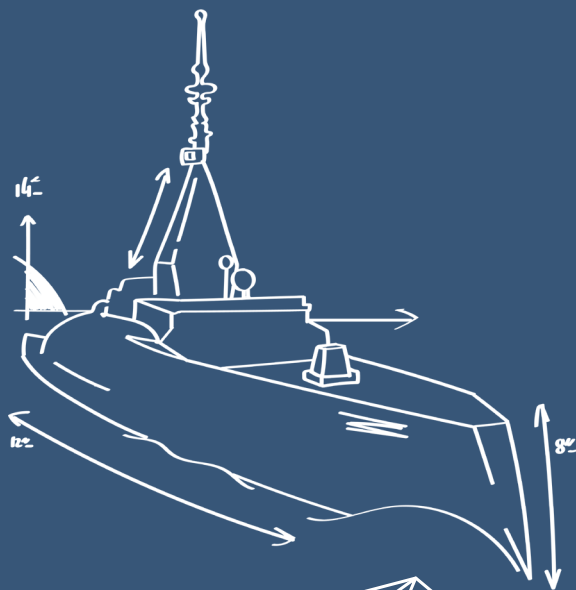



LES INDUSTRIES DE LA MER

DES MÉTIERS EN TENSION

Le secteur dans son ensemble est confronté à des difficultés de recrutement et à un manque de compétences sur certains métiers en tension, en particulier ouvriers et techniciens.

72 000 
postes à
pourvoir
d'ici 2030

DES BESOINS

- Des métiers **peu connus** et **dévalorisés**.
- Des formations qui **ne répondent pas aux besoins des industriels**.

DES RÉPONSES

- **Accroître l'attractivité** des métiers des industries de la mer.
- **Enrichir les formations** dans les territoires via le label by CINav.



+ de
10 000
rencontres
par an

3 PÔLES

#1

AMBASSADEURS MÉTIERS ET PROFESSIONNELS DE LA COMMUNICATION

**Une communication
et des informations adaptées**
aux différents publics.

Le Navire des Métiers,
une expérience pédagogique,
immersive et interactive
avec 2 lieux totems :

- > aux Capucins à Brest,
en Bretagne,
- > au FORMED Campus à La
Seyne-sur-Mer en Région Sud,
- > et en projet en Régions
Normandie, Pays de la Loire
et Nouvelle-Aquitaine.

Un Navire des Métiers itinérant
sur les salons de l'emploi/
Orientation et les événements
maritimes dans les territoires.



POUR VOUS ACCOMPAGNER

#2

EXPERTS EN INGÉNIERIE DE FORMATION

- > Des **formations** répondant aux besoins des industriels avec des **contenus enrichis**,
- > Un développement des **compétences des apprenants**,
- > Une **attractivité** et une visibilité accrues des formations via le label by CINav,



- > Des **parcours** facilitant l'accès à l'emploi.

Afpa

UIMM
LA FABRIQUE
DE L'AVENIR



MINISTÈRE
DE L'ÉDUCATION
NATIONALE
ET DE LA JEUNESSE

Liberté
Égalité
Fraternité

#3

EXPERTS DU MARITIME POUR DES PROJETS INNOVANTS

- > À l'initiative de **projets collaboratifs**.
- > Anticiper les **besoins en compétences** pour les métiers de demain.

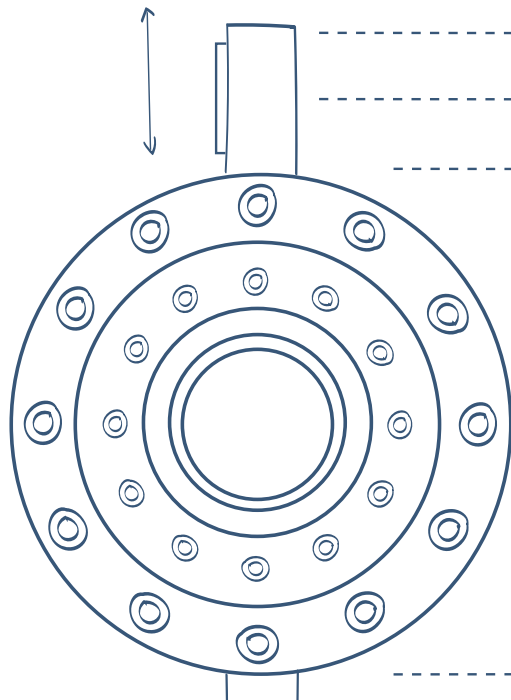



LA RÉPONSE À VOS BESOINS

POUR VOUS, INDUSTRIELS

- Nous agissons pour **capter et professionnaliser** les profils utiles à vos besoins.
- Nous **accompagnons et suivons** des promotions d'apprenants adressant vos métiers les plus en tension.
- Nous contribuons au **développement national de votre marque employeur**.

+ de
200
formations labellisées
by CINav à fin 2023

**ENSEMBLE
DÉVELOPPONS
DES MÉTIERS
ATTRACTIFS
PORTEURS DE SENS**

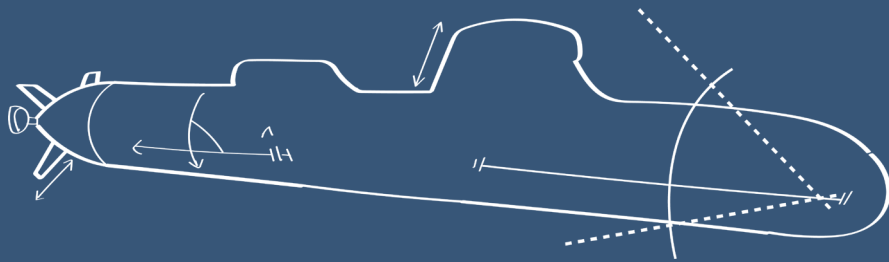

NOS VALEURS



L'ENGAGEMENT

Une **équipe mobilisée** sur l'ensemble du territoire national au service de la filière.



L'AUDACE
Créativité
et innovation
au service de
l'attractivité
du secteur
des industriels
de la mer.

CAMPUS NATIONAL DES INDUSTRIES DE LA MER



LE PARTAGE

Des rencontres, des réseaux,
des ressources et des
bonnes pratiques nourries
par des **expériences**
et des **convictions**.





L'ÉCOUTE

Un **esprit d'ouverture** pour mieux répondre aux acteurs publics et privés du secteur.



LE COLLECTIF

Notre équipage est fier de participer à l'**attractivité des métiers** en faveur de tous sur chaque territoire.



CHOISIR LES INDUSTRIES DE LA MER





LES MEMBRES FONDATEURS INDUSTRIELS ET REPRÉSENTANTS DE LA FILIÈRE

Naval, civil et militaire, nautisme,
énergies marines renouvelables,
énergies offshore

NAVAL
GROUP

PIRIOU

EVOLEN
Energies
Aujourd'hui & Demain

**CHANTIERS
DE L'ATLANTIQUE**

GICAN

CMN

exail

bpn

**MARINE
NATIONALE**

POLE MER
BRETAGNE ATLANTIQUE

ODOO
2i
COMPÉTENCES
INDUSTRIELLES

LES OPÉRATEURS DE L'EMPLOI ET DE LA FORMATION

- Les établissements
de l'Éducation nationale,
- Afpa,
- Réseau des CFAI de l'Union
des Industries et Métiers
de la Métallurgie (UIMM),
- Pôle emploi,
- Missions locales

**MINISTÈRE
DE L'ÉDUCATION
NATIONALE
ET DE LA JEUNESSE**
*Liberté
Égalité
Fraternité*

Afpa

UIMM
LA FABRIQUE
DE L'AVENIR

pôle emploi

**Pôle
emploi.fr**



**MONTEZ
À BORD**



L'ÉTAT

- Ministère de l'Éducation nationale,
- Ministère du Travail,
- Secrétariat d'État à la Mer,
- Ministère de la Transition écologique,
- Ministère de l'Enseignement supérieur,
- Ministère de l'Économie et des Finances.

Soutenu
par



GOUVERNEMENT

*Liberté
Égalité
Fraternité*



**BANQUE des
TERRITOIRES**



LES RÉGIONS



région
**Nouvelle-
Aquitaine**



**RÉGION
PAYS
DE LA LOIRE**





CAMPUS
NATIONAL
DES INDUSTRIES
DE LA MER

Le Cap Vert
245, cours Aimé Césaire
Les Capucins • 29200 Brest
02 21 03 00 40
contact@cinav.fr
www.cinav.fr



CINAV

